



IBIS



HD6 : LE VTT ENDURO VU PAR IBIS

L'ULTIME ÉVOLUTION

Présentation du **HD6**, l'évolution d'un des vélos d'enduro les plus célèbres de l'histoire !

Conçu avec le soutien de l'équipe IBIS Cycles Enduro Race Team engagée dans les Enduro World Series et construit sur les bases des Ripmo et HD plusieurs fois récompensés, le **HD6** présente un plus grand débattement, une cinématique entièrement revisitée, et des diamètres de roues mixtes.



Avec 180mm de débattement et une roue de 29" à l'avant, le **HD6** inspire confiance pour charger la mule (et même le mulet en l'occurrence) ! À l'arrière, la roue en 27.5" libère de l'espace et les 165mm de débattement s'occupent du reste. La nouvelle cinématique de suspension est suffisamment progressive pour être sensible en début de course tout en supportant les gros chocs. Elle est compatible avec tous les types de suspensions à ressort, indispensable pour ces très longues sorties qui mettent à mal les amortisseurs à air.

Bien qu'entièrement redessinée, la suspension reste une **DW-Link**. Son efficacité inhérente signifie qu'il n'est pas nécessaire de sur-amortir pour bien grimper. Moins de rebond permet à la roue de rester collée au sol pour une meilleure motricité, ce qui a fait la renommée de nos cadres. Le **HD6** grimpe avec une finesse qui définit son pedigree de vélo d'enduro de compétition !

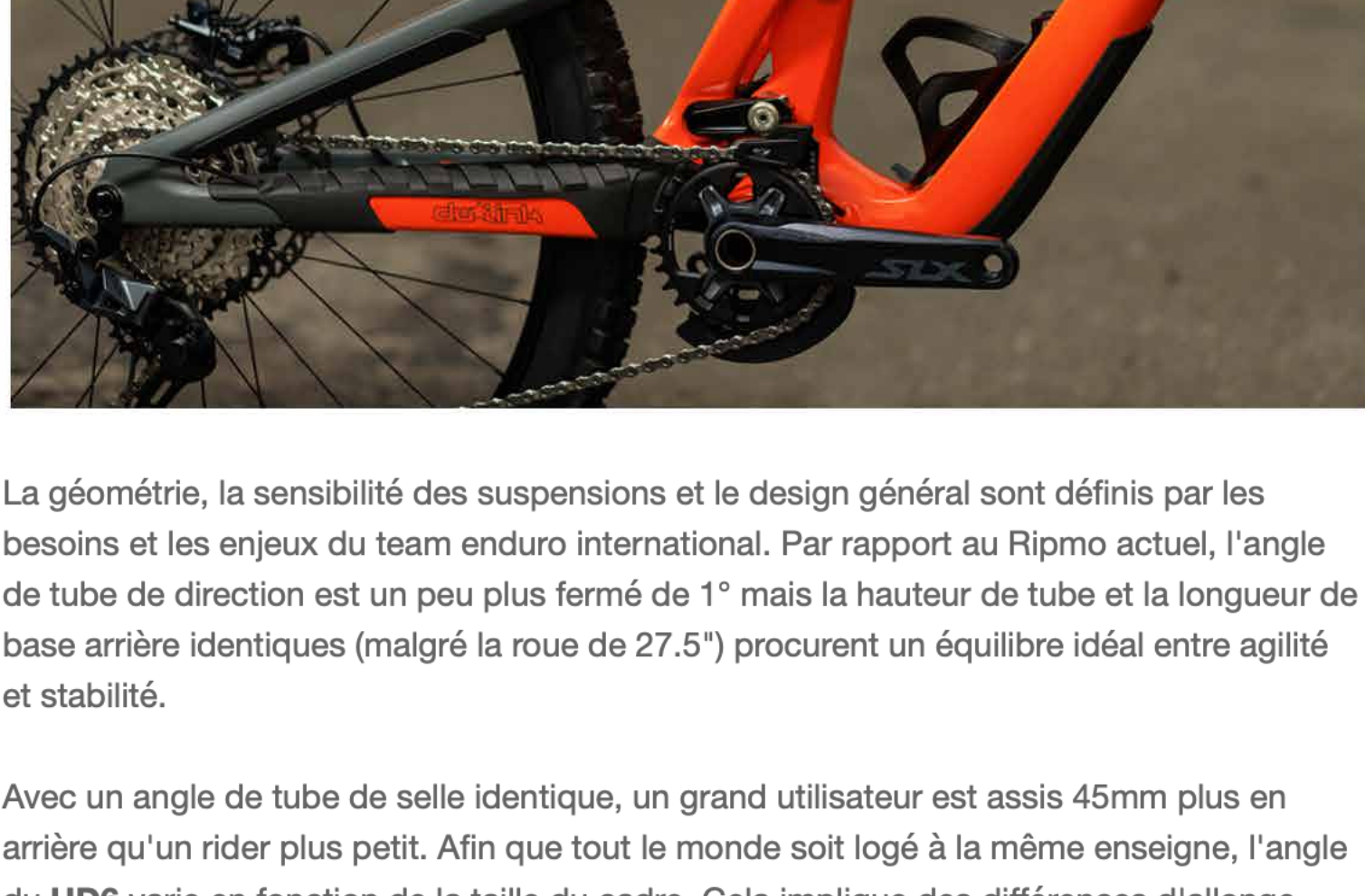

La géométrie, la sensibilité des suspensions et le design général sont définis par les besoins et les enjeux du team enduro international. Par rapport au Ripmo actuel, l'angle de tube de direction est un peu plus fermé de 1° mais la hauteur de tube et la longueur de base arrière identiques (malgré la roue de 27.5") procurent un équilibre idéal entre agilité et stabilité.

Avec un angle de tube de selle identique, un grand utilisateur est assis 45mm plus en arrière qu'un rider plus petit. Afin que tout le monde soit logé à la même enseigne, l'angle du **HD6** varie en fonction de la taille du cadre. Cela implique des différences d'allonge (Reach) plus importantes, si bien que nous avons rajouté une taille. La différence entre les tailles est maintenant plus petite pour que vous puissiez trouver celle qui vous convient le mieux.

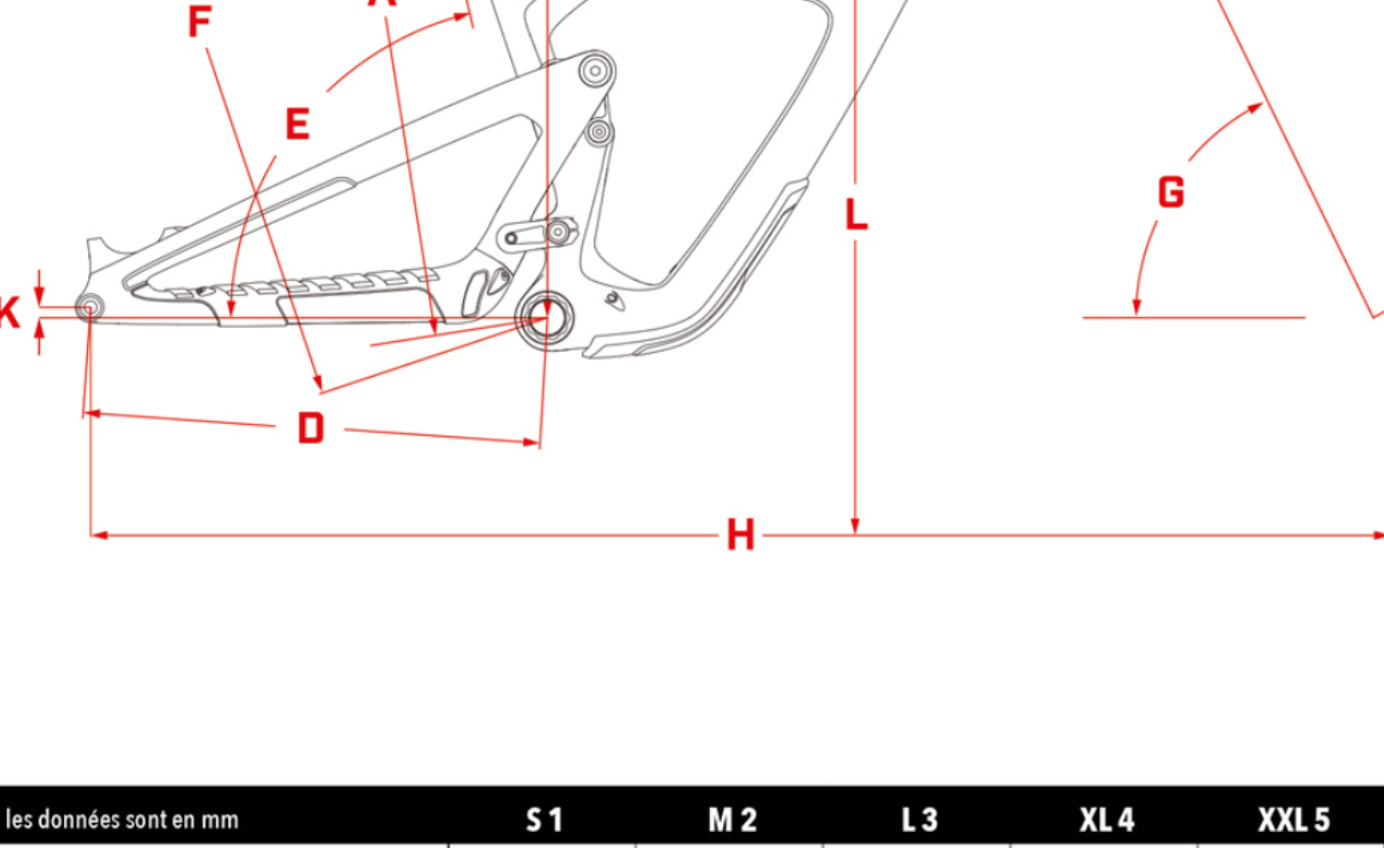

les données sont en mm	S 1	M 2	L 3	XL 4	XXL 5
Tube de selle (A)	368	373	406	449	470
Tube supérieur (B)	585	610	630	655	683
Tube de direction (C)	81	86	91	100	115
Base arrière (D)	435	435	435	435	435
Angle tube de selle (E)	76°	76°	76.5°	77°	77.5°
Angle de chasse (F)	64°	64°	64°	64°	64°
Empattement (G)	1202	1228	1256	1288	1328
BB hauteur (H)	345	345	345	345	345
BB Drop (K)	10	10	10	10	10
Élévation (Stack) (I)	621	625	630	638	685
Allonge (Reach) (J)	430	454	480	508	541
Hauteur de selle (F)	650	700	745	790	830
Entre-jambe (Standover) (L)	693	714	762	776	776

Le Ibis **HD6** est proposé en trois couleurs, Enchanté Forest (vert), Traffic Cone (orange) et Lavender (violet), 4 kits de montage et 5 tailles numérotées.



	6X	SLX	XT	XX
FOURCHE	Fox Float 38 Factory Series, 180mm, 29" 110x15	Fox Float 38 Factory Series, 180mm, 29" 110x15	Fox Float 38 Factory Series, 180mm, 29" 110x15	Fox Float 38 Factory Series, 180mm, 29" 110x15
AMORTISSEUR	Fox Float X2 Factory Series with EVOL, 230mm x 65mm Blacklid Seal Alloy, 32 Nibs, 8' Seal / 29" R, Seal 8 27.5" / No Legs	Fox Float X2 Factory Series with EVOL, 230mm x 65mm Blacklid Seal Alloy, 32 Nibs, 8' Seal / 29" R, Seal 8 27.5" / No Legs	Fox Float X2 Factory Series with EVOL, 230mm x 65mm Blacklid Seal Alloy, 32 Nibs, 8' Seal / 29" R, Seal 8 27.5" / No Legs	Fox Float X2 Factory Series with EVOL, 230mm x 65mm Blacklid Seal Alloy, 32 Nibs, 8' Seal / 29" R, Seal 8 27.5" / No Legs
JOINTS	SRAM Guide RSC, 4 Piston	SRAM Guide RSC, 4 Piston	SRAM Guide RSC, 4 Piston	SRAM Guide RSC, 4 Piston
RAYONS	Sapin Dlight Double Butted 14g Alloy	Sapin Dlight Double Butted 14g Alloy	Sapin Dlight Double Butted 14g Alloy	Sapin Dlight Double Butted 14g Alloy
PIED AVANT	Maxxis DHK, 27.5" x 2.1" 50/78WT	Maxxis DHK, 27.5" x 2.1" 50/78WT	Maxxis DHK, 27.5" x 2.1" 50/78WT	Maxxis DHK, 27.5" x 2.1" 50/78WT
PIED ARRIERE	Maxxis DHK, 27.5" x 2.1" 50/78WT	Maxxis DHK, 27.5" x 2.1" 50/78WT	Maxxis DHK, 27.5" x 2.1" 50/78WT	Maxxis DHK, 27.5" x 2.1" 50/78WT
PERES	SRAM GX Eagle, 120mm x 200mm	Shimano SLX M7100, 4 Piston	Shimano XT M8100, 4 Piston	SRAM GX Eagle, 120mm x 200mm
BOSS	SRAM X-Tool, F: 200mm x 200mm	Shimano SM-BT66, F: 200mm x 200mm	Shimano SM-BT66, F: 200mm x 200mm	SRAM X-Tool, F: 200mm x 200mm
PÉDALE	SRAM NX Eagle, DUB, 32T Alloy Ring, 170mm	Shimano SLX M7100, 24mm Spindle, 32T Alloy Ring, 170mm	Shimano XT M8100, 24mm Spindle, 32T Alloy Ring, 170mm	SRAM XX Eagle Transmission AXS, DUB, 32T Alloy Ring, 170mm
ROTIER PÉDALE	SRAM DUB BSA	Shimano SLX BB52	Shimano XT M7800	SRAM DUB BSA
DÉRAILLEUR ARR.	SRAM GX Eagle	Shimano SLX M7100, Shadow Plus	Shimano XT M8100, Shadow Plus	SRAM XX Eagle Transmission AXS
DIAPHR.	SRAM NX Eagle	Shimano SLX M7100	Shimano XT M8100	SRAM XX Eagle Transmission AXS, Full Ultimate Controller
CASSÈTE	SRAM XD-1275, 10-52T	Shimano SLX, 10-51T	Shimano XT, 10-51T	SRAM XX Eagle Transmission, 10-52T
CHAÎNE	SRAM NX Eagle	Shimano SLX M7100	Shimano XT M8100	SRAM XX Eagle Transmission, FlatTop
JOU DE DIRECTION	Cane Creek 40, 254x2556	Cane Creek 40, 254x2556	Cane Creek 40, 254x2556	Cane Creek 40, 254x2556
GRIPS	Liquid Skin Charger Evo	Liquid Skin Charger Evo	Liquid Skin Charger Evo	Liquid Skin Charger Evo
COINTRE	Blacklid Aluminium, 180mm	Blacklid Aluminium, 180mm	Blacklid ALU, 180mm	Blacklid ALU, 180mm
POTENCE	Nitec 31.8 (105mm, 50mm)	Nitec 31.8 (105mm, 50mm)	Industry Nine 4.318 (105mm, 50mm)	Industry Nine 4.318 (105mm, 50mm)
TIGE DE SELLE	K5 Ripper 1 Dropper, 34.9mm (125, 150, 170mm)	Bike Yoke Reiner Dropper, 34.9mm (125, 150, 185mm)	Bike Yoke Reiner Dropper, 34.9mm (125, 150, 185mm)	SRAM Reverb AXS Dropper, 34.9mm (125, 150, 170mm)
SELLE	WTB Silverado, CA6, 142mm	WTB Silverado, CA6, 142mm	WTB Silverado, CA6, 142mm	WTB Silverado, TL, 142mm
POWER				SRAM AXS Battery & Power Pack Charger



N'hésitez pas à contacter votre commercial ou à nous appeler directement si vous souhaitez des renseignements supplémentaires (prix, dispo...)

[Les secteurs sont ici.](#)

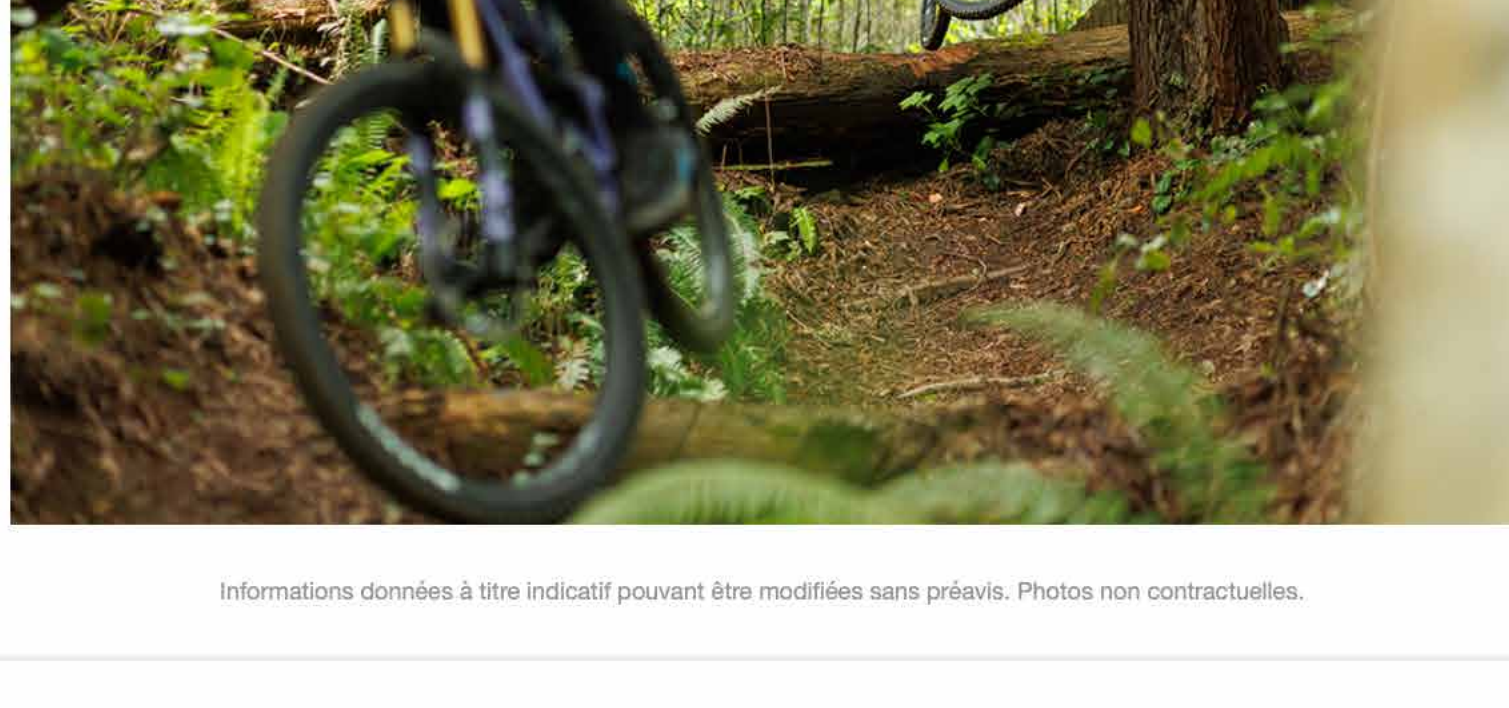

Informations données à titre indicatif pouvant être modifiées sans préavis. Photos non contractuelles.

